

③密閉容器

③ 密閉容器

試作品：あり

成型方法：プレス成型、射出成型

ライセンサーへ提供可能な金型：なし

(特許第6351148号 / 出願日2014.1.15 / 登録日2018.6.15)

【技術の特徴】

密閉性を高めても、**開封しやすい容器。**

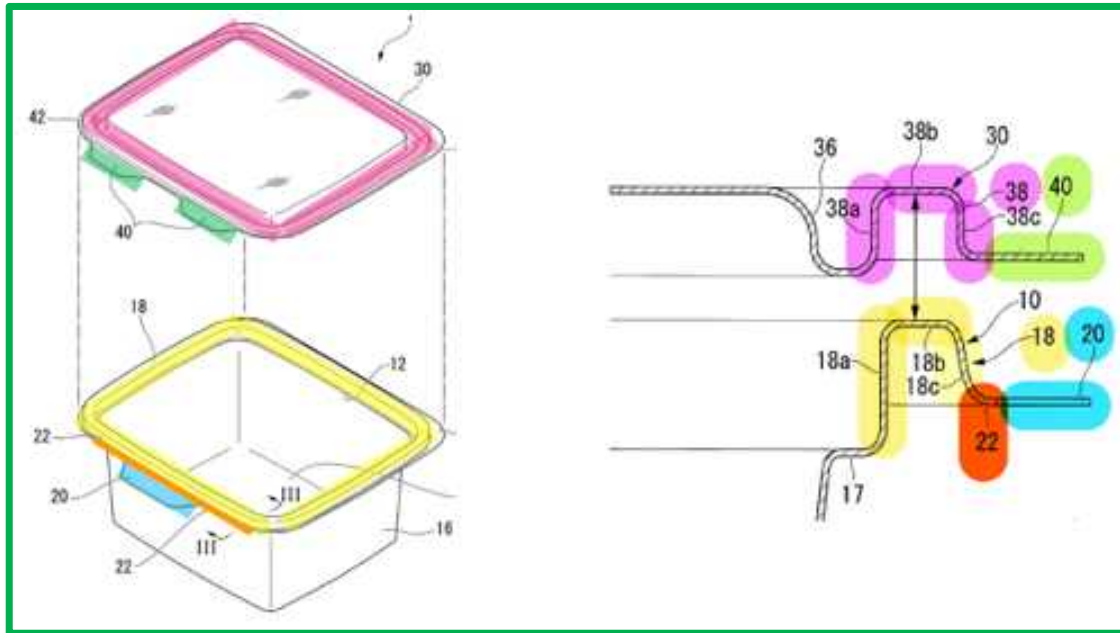

③密閉容器

(特許第6351148号／出願日2014.1.15／登録日2018.6.15)

密閉性の高い容器は、蓋と容器の接触面積を増やす為に「コの字」で嵌合され、**嵌合力は角において高まっている**。その為、開封時には、この嵌合を解除する必要があり、普通に解除しようとするとき大きな力が必要となる。

そこで、「**蓋と容器の双方に摘まみ**」を設けるとともに、**容器側の摘まみから角まで延びる「延設部」**を設けた。

これにより、**蓋と容器の摘まみ**を上下に引くことで、嵌合部の変形により「コの字」に隙間を生じて嵌合状態を解除するだけでなく、**延設部があることで上下に引く力が各々の角に伝わって変形する為、容易に嵌合状態を解除することができる**。

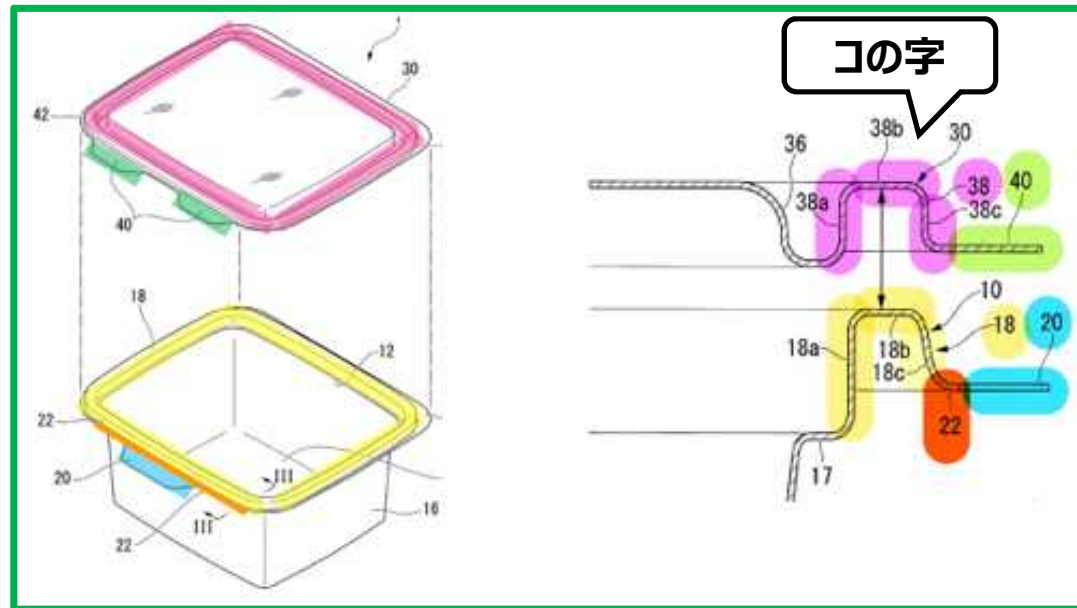

③密閉容器

(特許第6351148号／出願日2014.1.15／登録日2018.6.15)

【活用例】

例えば、以下のような製品をお考えの企業様の容器に…

- ・密閉性が求められる液体含侵物を、密閉保存できると共に、開封しやすい容器。
- ・**パッキングされた海産物を、密閉容器に移し替えて販売して使用**
- ・密閉性が必要で1日に何回も開封するもの。
- ・**軽量で重ねられ、そのまま販売して自宅の冷蔵庫で使える容器[お弁当箱など]**
(化粧シート、漬物、海産物などの食品など)
- ・**細かい力加減の調整が苦手な方向けの容器 (介護用など)**

【活用企業のイメージ】

- ・地域の特産品を活かした製品を提供したい企業様。